

QS-Box

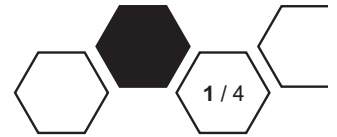

QS-Box ist ein Digitalmesssystem für die Qualitätssicherung von Prozessvorgängen. Das Gegenmessgerät QS-Box lässt sich für die Überwachung und Überprüfung wie auch für die Justierung oder Kalibrierung von Schraub- und Fügesystemen einsetzen.

Diese Flexibilität ermöglicht der Einsatz von Einschubmodulen für die gängigsten Messsensoren.

Das bedeutet, jeder Sensortyp kann mit einem passenden Messmodul ausgerüstet werden.

Vorteil des modernen Digitalmesssystems ist eine störungsfreie Signalübertragung, die direkte Statusanzeige in unmittelbarer Nähe der Messstelle sowie ein intelligenter Speicherbaustein. Die hinterlegten Sensordaten werden automatisch bei Anschluss an die QS-Box eingestellt. Messungen erfolgen im Online-Modus in Verbindung mit der QS-Center-Software. Die QS-Box überträgt die gemessenen Daten sofort an den angeschlossenen PC. Ohne PC, im Offline-Modus, zeichnet die QS-Box die Messwerte auf. Die Daten werden auf CF-Karte geschrieben und später am PC analysiert.



Gegenmessmittel für die Überwachung und Kalibrierung
Messungen im Online- und Offlinebetrieb möglich
Messwertaufzeichnung und Grafiküberwachung
Datenspeicherung direkt auf CF-Karte oder dem PC
Prüfmittelüberwachung mit integriertem Messsystem

Einschubmodule

Digital

Ihr volles Potential entfaltet die QS-Box mit DSM-Digital:

- Unempfindliche Signalübertragung
- Direkte Statusanzeige am Messsensor
- Automatische Erfassung der Sensordaten
- Automatische Einstellung der Messparameter

Weitere Module:

± 1 mV/V	± 5 V
± 2 mV/V	± 10 V
4-20 mA	± 15 V

SCI-Modul

Wir rüsten Ihre analogen Sensoren um. Ausgestattet mit dem SCI-Modul lässt sich jeder vorhandene Aufnehmer an die Digitalschnittstelle der QS-Box anschließen. Dies eröffnet Ihnen kostengünstig alle Vorteile des DSM-Digitalsystems.

Messsensoren

Nach Anforderung liefert DSM analoge und digitale Messsensoren jeglicher Art: Kraftaufnehmer, Wegsensoren, Wegmesstaster, Drehmomentaufnehmer, Temperatursensoren

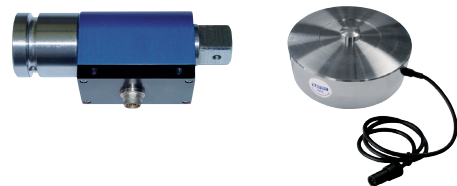

QS-Box

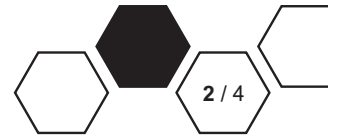

Wechselbare
Einschubmodule
für analoge und
digitale Messsignale



SCI-Modul



Der Konverter ist fest mit dem Messwert-aufnehmer verbunden, da die Daten des angeschlossenen Aufnehmers im Parametermodul des SCI gespeichert sind.

QS-Box DSM-161000

QS-Messbox, Basisgerät
mit Einschub für Messmodul

QS-Box Steckernetzteil (1,5 m) DSM-600640

QS-Box Steckernetzteil 230 VAC / 50 Hz | 24 DC / 1 A

DSM-Digital DSM-161110

QS-Einschubmodul DSM-Digital

±1 mV/V DSM-161111

QS-Einschubmodul ±1 mV/V

±2 mV/V DSM-161112

QS-Einschubmodul ±2 mV/V

4-20 mA DSM-161113

QS-Einschubmodul 4-20 mA

±5 V DSM-161114

QS-Einschubmodul ±5 V

±10 V DSM-161115

QS-Einschubmodul ±10 V

QS-Center-Software DSM-161901

QS-Box Analyse-Software Pro

USB-Kabel (1,8 m) MK-1001702

USB-Kabel, Hi-Speed, Typ A / Typ B

SCI-Modul (Signal-Converter-Intelligent) DSM-161200

QS SCI-Modul

SCI-Anschlusskabel (5 m) DSM-910050

SCI-Anschlusskabel

Digitaler Drehmomentaufnehmer / Digitaler Kraftaufnehmer

Auf Anfrage

QS-Box

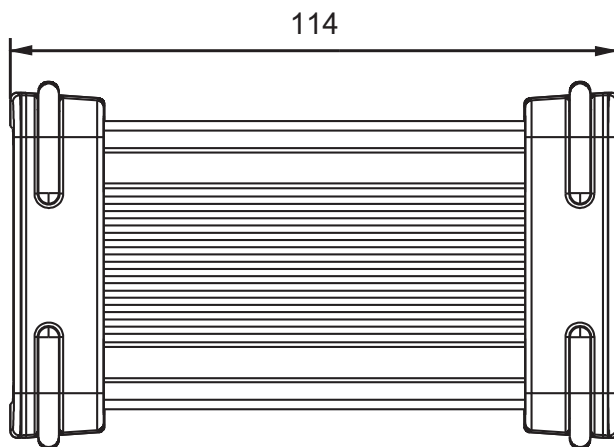
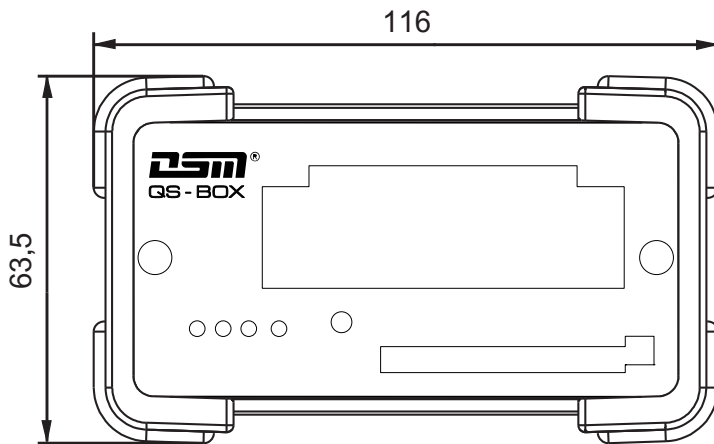
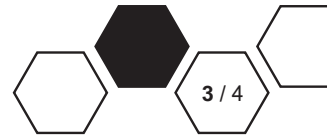

Gewicht: ca. 440 g

SCI-Modul

Anschluss
Messmodul

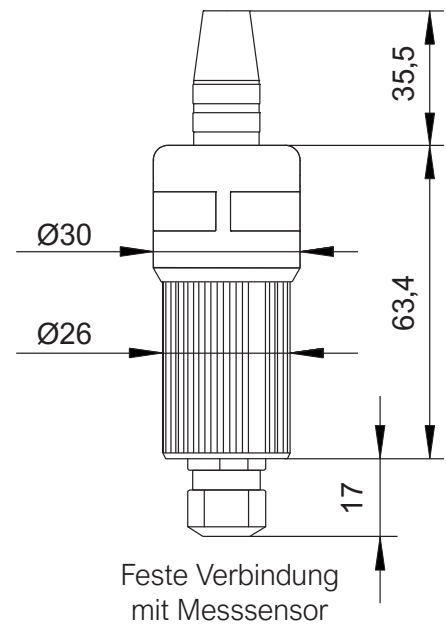

Gewicht: ca. 70 g

QS-Box

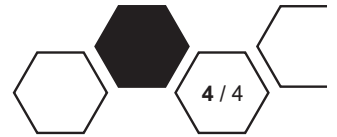

Die QS-Box im Zusammenspiel mit der Steuerung MultiPro 3G ermöglicht in einem Schraub- / Füge­system eine zusätzliche Überwachung mit einem externen Sensor.

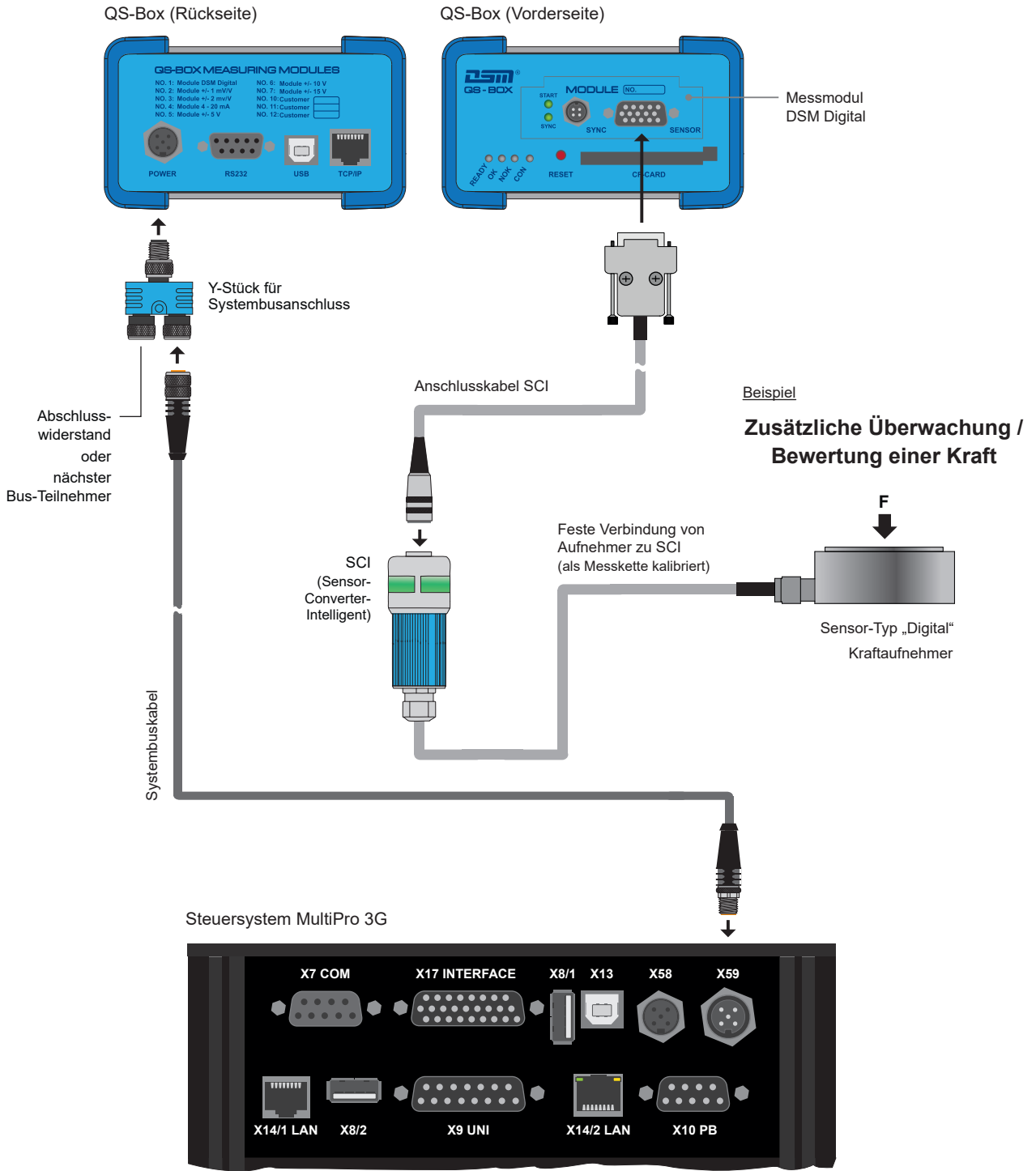

Steuerung eines Schraub- oder Fügeprozesses